



## **TV Inteligente de 4K HDR Guía de Configuración Rápida**

Ayude a Hisense a mejorar el medio ambiente mediante la reducción de residuos de papel. Para obtener instrucciones detalladas y descripciones de características, acceda al Manual de Usuario completo en línea. Antes de utilizar el TV, por favor lea esta guía detenidamente y guárdela para futuras referencias.

# Declaración de Derechos de Autor

## © 2020 Hisense Company Ltd. Todos los Derechos Reservados.

Todos los materiales en esta Guía de Configuración Rápida son propiedad de Hisense Company Ltd. y sus subsidiarias, y están protegidos por las leyes de derechos de autor de EE.UU, Canadá, México y otros países y/o por otras leyes de propiedad intelectual. La reproducción o transmisión de los materiales, en su totalidad o en parte, en forma alguna, ya sea electrónica, impresa o cualquier otra, sin el consentimiento previo por escrito de Hisense Company Ltd. es una violación de los derechos de Hisense Company Ltd. conforme a las leyes antes mencionadas.

Ninguna parte de esta publicación puede ser almacenada, reproducida, transmitida o distribuida, en su totalidad o en parte, en forma alguna, ya sea electrónica o cualquier otra, por algún cargo u otro o a título gratuito, sin el permiso previo por escrito de Hisense Company Ltd. Las solicitudes de permiso para almacenar, reproducir, transmitir o distribuir los materiales se pueden realizar en una de las siguientes direcciones:

### **EE.UU.:**

Hisense USA Corporation  
7310 McGinnis Ferry Road  
Suwanee, GA 30024

### **CANADÁ:**

Hisense Canada Co., Ltd  
2283 Argentia Road, Unit 16  
Mississauga, ON, Canada  
L5N 5Z2

### **IMPORTADOR DE MÉXICO:**

Hisense Mexico S. de R.L. de C.V.  
Blvd. Miguel de Cervantes Saavedra No 301  
Torre Norte Piso 2, Col. Ampliación Granada  
Miguel Hidalgo, Ciudad de México, C.P. 11520  
RFC: HME110512IY3  
TEL: (52) (55) 5531-3515

Hisense, y cualquiera y todos otros nombres de producto, logotipos, eslóganes o marcas de Hisense son marcas comerciales registradas de Hisense Company Ltd. y sus subsidiarias. Todas las otras marcas comerciales son propiedad de sus respectivos propietarios.

## Exención de responsabilidad

Exención de responsabilidad: Suscripciones u otros pagos pueden ser necesarios para acceder al contenido a través de algunas aplicaciones. Algunos o todos los servicios de aplicación incluidos o descargados en este dispositivo de Hisense pueden no funcionar dependiendo de la conexión al Internet, limitaciones locales de aplicaciones incluidas u otras razones fuera del control de Hisense. HISENSE NIEGA EXPRESAMENTE TODA RESPONSABILIDAD POR EL FUNCIONAMIENTO DE CUALQUIER SERVICIO DE APLICACIÓN EN CUALQUIER MOMENTO, POR EL CONTENIDO EN CUALQUIER SERVICIO DE APLICACIÓN, POR INTERRUPCIONES DE SERVICIO, LIMITACIONES LOCALES O REGIONALES, GARANTÍAS DE TÍTULO, NO INFRACCIÓN, Y POR GARANTÍAS IMPLÍCITAS DE COMERCIALIZACIÓN O IDONEIDAD PARA UN PROPÓSITO PARTICULAR. Con la compra de este dispositivo, usted acepta dicha Exención de Responsabilidad sin ninguna reclamación a Hisense en ningún momento.

***Esta Guía de Configuración Rápida es compatible con los siguientes modelos:***

**75H6570G / 75H6590G / 75H65G / 75H78G**

# **Tabla de Contenido**

Qué hay en la caja.....3

Primeros pasos.....4

    Paso 1. Fijar el soporte o realizar el montaje.....4

    Paso 2. Conectar los dispositivos a su TV.....6

    Paso 3. Preparar su control remoto .....9

    Paso 4. Encender el TV .....12

    Paso 5. Completar la configuración inicial .....12

    Paso 6. Establecer una conexión de red .....12

    Paso 7. ¡Disfrutar de su TV!.....14

Solución de problemas .....15

Especificaciones del Producto.....16

Certificación y Cumplimiento .....17

¡Felicidades por la compra de su TV de Hisense! Si desea saber “todo lo que se refiere a Hisense”, póngase en contacto con nosotros con la información de soporte: El modelo y el número de serie del TV están en la parte trasera y / o en un lado del TV. Se recomienda registrarlos si alguna vez lo necesita.

País	Centro de Atención al Cliente	Página de Soporte de Hisense	Registre su TV
EE.UU.	<ul style="list-style-type: none"> <li>• <b>Teléfono:</b> 1-888-935-8880</li> <li>• <b>Horas de Atención:</b> Lunes - Viernes: 09 a.m.- 09 p.m. EST Sábado - Domingo: 09 a.m.- 06 p.m. EST</li> <li>• <b>Email de Servicio:</b> Service@hisense-usa.com</li> </ul>	<p><a href="http://www.hisense-usa.com/support/">http://www.hisense-usa.com/support/</a></p> 	<p><a href="http://www.hisense-usa.com/support/register">http://www.hisense-usa.com/support/register</a></p> 
CANADÁ	<ul style="list-style-type: none"> <li>• <b>Teléfono:</b> 1-855-344-7367</li> <li>• <b>Horas de Atención:</b> Lunes - Viernes: 08 a.m.- 08 p.m. EST</li> <li>• <b>Email de Servicio:</b> canadasupport@hisense.com</li> </ul>	<p><a href="http://www.hisense-canada.com/support/">http://www.hisense-canada.com/support/</a></p> 	<p><a href="http://www.hisense-canada.com/support/productReg.asp">http://www.hisense-canada.com/support/productReg.asp</a></p> 
MÉXICO	<ul style="list-style-type: none"> <li>• <b>Teléfono:</b> 01-800-008 8880</li> <li>• <b>Horas de Atención:</b> Lunes - Viernes: 9:00-21:00 Sábado: 9:00-15:00</li> <li>• <b>Email de Servicio:</b> servicio@hisense.com.mx</li> </ul>	<p><a href="https://hisense.com.mx/support/">https://hisense.com.mx/support/</a></p>  <p>*Escanee para descargar el manual de usuario</p>	<p><a href="https://hisense.com.mx/product-registration/">https://hisense.com.mx/product-registration/</a></p> 

**Exención de responsabilidad:** Esta Guía de Configuración Rápida está destinada como una guía general para ayudarle a configurar su TV. Las imágenes a lo largo de este documento son sólo para fines ilustrativos y pueden diferir del producto actual.

# Qué hay en la caja

Su TV de Hisense viene con los siguientes artículos:

- TV
- Cable de alimentación
- Control remoto
- 2 soportes base
- Guía de Configuración Rápida (este documento)
- 1 juego de pilas AAA (1.5Vcc)
- Información de Seguridad Importante y Tarjeta de Garantía
- 4 tornillos (M5×16)

## IMPORTANTE:

Para evitar desechar accidentalmente los artículos que vienen con su TV, asegúrese de **comprobar TODO el contenido de espuma** en la caja de cartón.

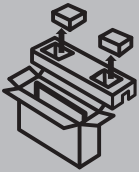

- Please check foam for accessories before discarding.
- Veuillez vérifier la mousse pour qu'il n'y ait pas d'accessoires avant de la jeter.
- Antes de desechar la espuma, asegúrese de retirar todos los accesorios.

También necesitará los siguientes artículos (que no están incluidos) para configurar su TV:

- Router inalámbrico (no incluido) para la conectividad a Internet
- Destornillador Philips (no incluido) para sujetar el soporte de TV
- HDMI y otros tipos de cables (no incluidos) para conectar dispositivos externos al TV
- Soporte de montaje en pared (no incluido) si prefiere montar el TV en la pared

# Primeros pasos

## Paso 1. Fijar el soporte o realizar el montaje

Antes de comenzar a utilizar su TV, fije el soporte de su TV o móntelo en la pared.

### PRECAUCIÓN:

- Desconecte el cable de alimentación C/A antes de instalar un soporte o un soporte de montaje en pared.
- La pantalla LED de su TV es frágil. Asegúrese de que la pantalla del TV no quede rayada o dañada por objetos duros o por la presión.
- Después de completar la instalación, asegúrese de que el TV permanezca fijo sobre una mesa o quede fijado firmemente a un soporte de pared antes de retirar toda la película protectora si la hay.

## Fijar el Soporte de TV

Para fijar las patas del soporte de TV a su TV:

1. Coloque cuidadosamente su TV boca abajo sobre una superficie limpia, suave y plana.
2. Inserte los soportes base del TV en las ranuras inferiores de su TV.
3. Utilice los tornillos provistos para sujetar cada pata apretadamente.

**Nota:** Si su mesa es lo suficientemente larga para colocar el TV sobre la parte superior, inserte los soportes base en los orificios de tornillos 'A' que se muestran en la ilustración. Si su mesa NO es lo suficientemente larga, entonces inserte los soportes base en los orificios de tornillos 'B' que se muestran en la ilustración. Tenga en cuenta que no se pueden mezclar estos dos métodos de instalación.

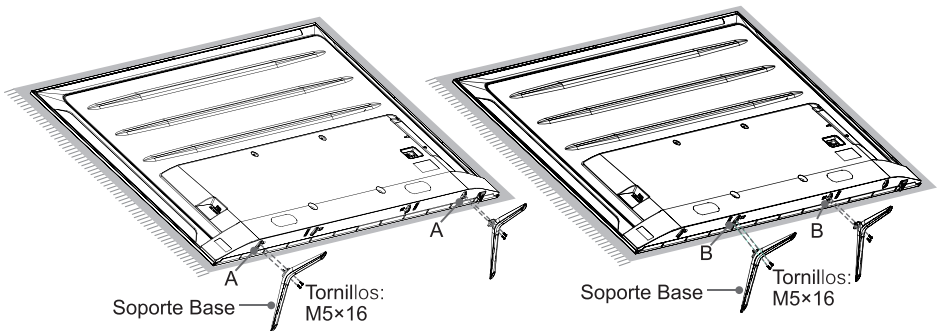

## Fijar el Soporte de Montaje en Pared (no incluido)

Antes de comenzar con las instrucciones del fabricante externo, asegúrese de hacer lo siguiente:

1. Coloque el TV boca abajo sobre una superficie limpia, segura y acolchada.
2. Retire el soporte de TV si ya lo ha fijado.
3. Coloque los espaciadores (no incluidos) en los orificios correspondientes del soporte.

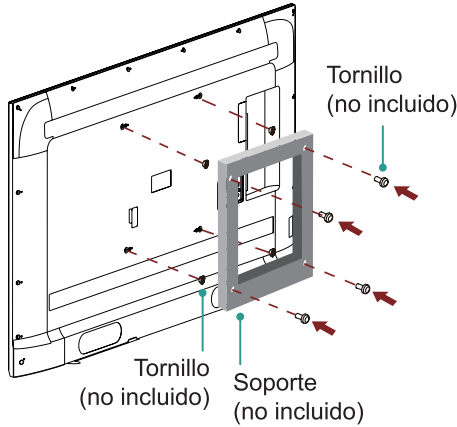

### PRECAUCIÓN:

- Cuando sujete el montaje, asegúrese de utilizar los espaciadores (provistos por el fabricante externo) entre el TV y el soporte.
- Para evitar daños internos al TV y garantizar que esté montado de forma segura, asegúrese de utilizar los tornillos de fijación (no provistos) que son de 9.5 - 11.5 mm de longitud cuando se miden desde la superficie de fijación del gancho de montaje.

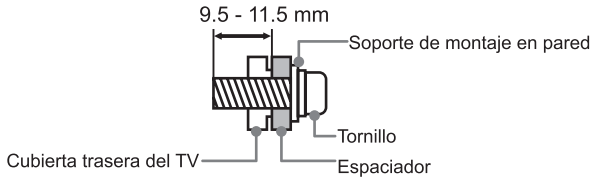

Patrón del orificio de montaje en pared (mm)	400 × 300
Tamaño del tornillo de montaje en pared (mm)	M6

Siga las instrucciones provistas con el soporte de montaje en pared.

- Si tiene preguntas adicionales, por favor póngase en contacto con el fabricante de montaje en pared o el minorista del que compró el TV.
- Los tornillos seleccionados son de 9.5 - 11.5 mm de longitud cuando se miden desde la superficie de fijación de la cubierta trasera.

**NOTA:** El diámetro y la longitud de los tornillos difieren dependiendo del modelo de soporte de montaje en pared.

## Paso 2. Conectar los dispositivos a su TV

Compruebe para asegurarse de haber conectado los cables correctos a los puertos correspondientes de manera segura. Las conexiones sueltas pueden afectar la calidad de la imagen y del color.

### Vista Trasera



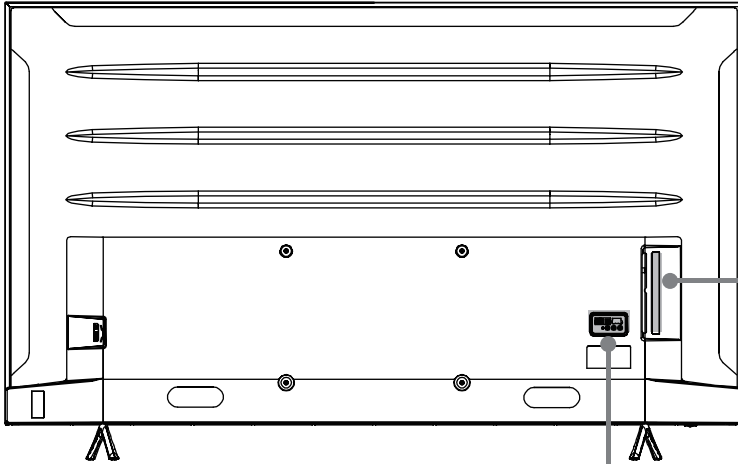



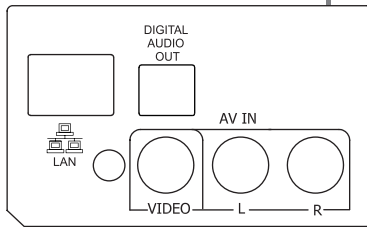



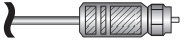

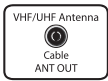

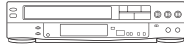
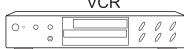

### Vista Lateral





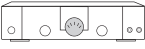
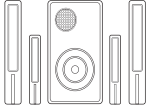

### Vista Inferior













Etiqueta de TV	Puerto	Cable	Equipo Externo	Breve Descripción
ANT/CABLE			 Antena  VHF/UHF Antenna Cable ANT OUT	Conectar una antena VHF/ UHF al aire libre.
HDMI			 VCR  Reproductor/Grabadora de DVD	Conectar un cable de Interfaz Multimedia de Alta Definición (HDMI) desde un dispositivo externo.
AV IN	VIDEO	 Amarillo	 Cámara de Video  Receptor de Satélite  Cable de la antena de satélite	Conectar un cable de video compuesto y los cables de audio izquierdo-derecho desde un dispositivo AV externo.
	L	 Blanco	 Decodificador	
	R	 Rojo	 Receptor de Satélite	
DIGITAL AUDIO OUT			 Amplificador de Audio  Altavoz	Conectar un cable óptico desde un sistema de audio digital externo.
HEADPHONE				Conectar auriculares para escuchar audio del TV, donde los auriculares con micrófonos no son compatibles.

Etiqueta de TV	Puerto	Cable	Equipo Externo	Breve Descripción
USB			<p>Conectar un dispositivo USB para navegar por fotos, música y películas.</p> <p>Los discos duros con un consumo de corriente total o consumo de corriente de impulso superior a 500mA no son compatibles.</p>	
LAN				<p>Conectar un cable Ethernet para acceder a una red o a Internet. El TV también tiene una función de conectividad inalámbrica.</p>
SERVICE		<p>Este puerto no está disponible para que conecte un dispositivo externo, sino se puede utilizar por nuestra fábrica para propósitos de prueba.</p>		

### Paso 3. Preparar su control remoto

La siguientes tabla muestra los botones en su control remoto y describe sus funciones.

<b>BOTÓN</b>	<b>DESCRIPCIÓN</b>
	Encendido / Apagado
 (Rojo / Verde / Amarillo / Azul)	Botones de función especiales
INPUT	Cambiar la fuente de entrada del TV
Número	Entrar en Canales / ingresar números
	Asistente de Google de TV
CC	Activar o desactivar Subtítulos Ocultos y activar Subtítulos Ocultos cuando en silencio
TV	Volver a la fuente anterior
	El botón para el Menú
^ / v / < / >	D-Pad (botones de navegación arriba/abajo/izquierda/derecha)
OK	Botón de confirmación
	Volver a su posición anterior en el menú o aplicación
	Mostrar la pantalla de Inicio
+ VOL -	Volumen (arriba/abajo)
^ CH v	Canal (arriba/abajo)
	Silenciar y restaurar el sonido
MTS	Configurar el idioma de audio (MTS)
	Botones de función de control del contenido multimedia
NRT	Elegir activar o desactivar la función de descripción de Video
APPS	Acceso rápido a todas las aplicaciones
	Micrófono
App	Botones de acceso rápido a las aplicaciones

<b>BOTÓN</b>	<b>DESCRIPCIÓN</b>
—	Seleccionar un sub-canal digital

**NOTA:** Los botones enumerados aquí son sólo para referencia. Los modelos actuales de control remoto pueden variar.

## **Inserte las pilas**

1. Retire la cubierta trasera para abrir el compartimiento de pilas del control remoto.
2. Inserte dos pilas de tamaño AAA (1.5Vcc). Asegúrese de emparejar los extremos (+) y (-) de las pilas con los extremos (+) y (-) indicados en el compartimiento de pilas.
3. Recoloque la cubierta del compartimiento de pilas.

## **Información importante sobre el control remoto y las pilas:**

- **Deseche las pilas en un área de eliminación designada. No las deseche al fuego.**
- **Retire las pilas usadas de inmediato para evitar que se derramen en el compartimiento de pilas.**
- **Si no tiene la intención de utilizar el control remoto durante mucho tiempo, entonces retire las pilas.**
- **Las sustancias químicas de las pilas pueden causar sarpullido. Si las pilas se derraman, limpie el compartimiento de pilas con un paño. Si los químicos entran en contacto con su piel, entonces lávese de inmediato.**
- **No mezcle las pilas usadas con las nuevas.**
- **No mezcle las pilas alcalinas, estándares (carbón-zinc) o recargables (NiCd, NiMH, etc.).**
- **No siga utilizando el control remoto si se pone tibio o caliente.**
- **Llame a nuestro Centro de Soporte de inmediato en el sitio web de soporte.**

## **Información del Rango del Control Remoto**

- El control remoto puede funcionar a una distancia de hasta 26 pies (792.48 cm) delante del aparato de TV.
- Puede funcionar en un ángulo horizontal o vertical de 30 grados.

## **Programar su Control Remoto Universal por Cable o de Satélite para Operar su Nuevo Televisor (sólo para EE.UU.)**

Si desea programar sus otros controles remotos del hogar para su nuevo televisor, por favor consulte el Manual de Usuario provisto por su proveedor de Cable o Satélite. Debe incluir las instrucciones sobre cómo programar su control remoto para su televisor.

A continuación se muestra una lista de códigos para los proveedores de Cable y Satélite más comunes. Utilice el código asociado con su proveedor de Cable o Satélite (si es aplicable).

**DIRECTV**.....0178, 10178, 10019, 10748, 11314, 11660, 11710, 11780, 12049, 10171, 11204, 11326, 11517, 11564, 11641, 11963, 12002, 12183

**Time Warner Cable**.....386, 0178, 10178, 400, 450, 461, 456, 0748, 1463, 0463, 10463

**Comcast**.....0178, 10178, 10463, 11463, 10748, 11314, 11660, 10171, 11204, 11326, 11517, 11641, 11780, 11785, 11892, 11963, 12002

**Cox Communications**.....0178, 10178, 1326, 1463

**Dish Network**.....505, 627, 538, 720, 659

Si no se enumera el código asociado con su proveedor de Cable o Satélite, no funciona o no puede localizar las instrucciones para programar su control remoto, llame al centro de servicio al cliente de su proveedor de Cable o Satélite local.

Si su proveedor de Cable o Satélite no tiene un código disponible, por favor póngase en contacto con nosotros a través de uno de los números de teléfono en la Página 2.

## **Utilizar su Control Remoto del Decodificador por Cable o del Receptor de Satélite como un Control Remoto ‘Universal’**

Si prefiere utilizar su Control Remoto del Decodificador por Cable o del Receptor de Satélite como un Control Remoto ‘Universal’, entonces visite la página de Soporte para ver una lista de códigos.

## **Emparejar el Control Remoto**

1. Empareje el control remoto con el TV después de encenderlo. Mantenga el control remoto dentro de 10 pies (304.8 cm) del TV. Mantenga pulsado el botón [  ] al menos 3 segundos para iniciar el emparejamiento.
2. Si el control remoto se empareja con éxito, se mostrará una confirmación en la pantalla. Si no se puede emparejar, aparecerá un mensaje de error. Repita el paso 1.

### **NOTA:**

- Si se produce un error desconocido en el control remoto, podría haber sido causado por interferencia. Intente retirar lo que causa la interferencia y vuelva a emparejar el control remoto.
- Si se produce un error desconocido en el control remoto mientras la energía de la pila es normal, puede sacar las pilas y pulsar cualquier botón durante 1~2 segundos, y el control remoto puede funcionar normalmente.
- El control remoto no se puede emparejar con el TV mientras el TV está en el modo de espera.

## Paso 4. Encender el TV

Conecte su cable de alimentación al TV y enchúfelo en una toma de corriente. Su TV mostrará una pantalla de inicio en que aparece el logotipo de Hisense.

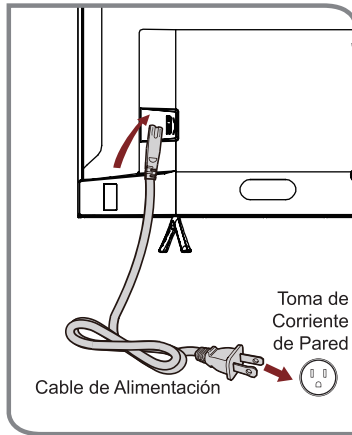

## Paso 5. Completar la configuración inicial

La primera vez que enciende su TV, hay una configuración guiada para hacer más fácil de conectar su TV a Internet y completar la configuración de su TV.

## Paso 6. Establecer una conexión de red

1. Pulse el botón **Inicio** en el control remoto, y seleccione el icono  para seleccionar **Configuración** para entrar en el menú de Configuración.
2. Seleccione **Red e Internet**.

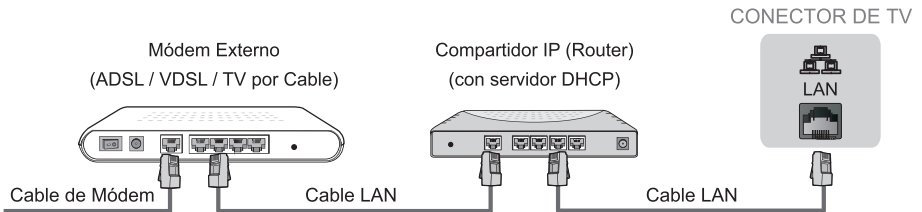

## Establecer una conexión de red por cable

### Obtener automáticamente una dirección IP

1. Si se conecta a la red por cable, el TV obtendrá automáticamente una dirección IP y se conectará a la red.

**NOTA:** La opción por defecto del Modo de Configuración de IP es DHCP.

2. Si la conexión falla, se mostrará **“No Conectado”** para el estado de Ethernet. Reintente o ingrese la **Configuración de IP**, seleccione **Estático** para volver a ingresar la información.

### Ingresar manualmente la dirección IP

1. Entre en la **Configuración de IP** para seleccionar **Estática**.

2. Ingrese la dirección IP, Puerta de Acceso, Longitud del prefijo de red, DNS 1 y DNS 2 en el menú.

## Establecer una conexión de red inalámbrica

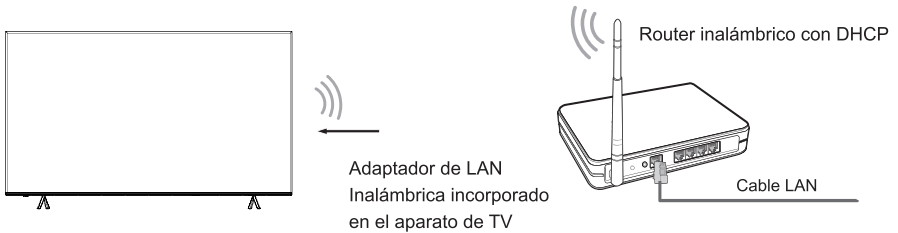

El TV puede recibir señales de red directamente a través del router inalámbrico.

1. Encienda su Wi-Fi.
2. Se mostrará la lista de redes automáticamente.
3. Seleccione una red inalámbrica desde la lista, e ingrese la contraseña.
4. Si no aparece la conexión de red en la lista, seleccione **Ver todos** para mostrar toda la lista, o seleccione **Añadir nueva** red para ingresar un nombre de Wi-Fi, seleccione el tipo de modo de seguridad e ingrese la contraseña.

## Cerrar la conexión de red

Desenchufe el cable de red o apague su Wi-Fi. Se cerrará la conexión de red.

## Paso 7. ¡Disfrutar de su TV!

Ahora que ha completado la configuración inicial, su pantalla de Inicio es su punto de partida para utilizar su TV. Su TV de Hisense proporciona una variedad de opciones de entretenimiento, por lo que siempre encontrará algo nuevo. Utilice su TV para ver canales en vivo, acceder a videos bajo demanda para ver películas y mucho más.

Pulse el botón de Inicio en su control remoto para comenzar.

### Funciones de Texto a Voz (TTS) y Descripción de Video en el TV

El Texto a Voz (TTS) y la Descripción de Video pueden ayudarle a navegar por los menús en la pantalla y escuchar una descripción de audio de los programas relevantes. El Texto a Voz puede convertir el texto escrito en el texto de voz para ayudar a las personas con deficiencias visuales a escuchar información que no pueden leer. Además, la Descripción de Video tiene una narración de audio que se añade a ciertos programas para describir los elementos visuales principales que los usuarios con deficiencias visuales no pueden ver.

Siga los pasos a continuación para activar las funciones:

1. Pulse el botón [  ] para acceder al Menú.
2. Luego seleccione **Configuración** para entrar en el menú **Preferencias del Dispositivo**.
3. Seleccione **Accesibilidad** > **TalkBack** o **Descripción de Video** para activar o desactivar el Audio de Menú o la Descripción de Video seleccionando una opción adecuada que se presente.

**NOTA:** **TalkBack** se activa seleccionando la casilla de verificación. La **Descripción de Video** se activa seleccionando el botón Cambiar.

[www.hisense-usa.com/text-to-speech-hisense-android-tvs](http://www.hisense-usa.com/text-to-speech-hisense-android-tvs)





# Solución de problemas

Si tiene algún problema con su TV, primero intente apagarlo y volverlo a encender. Si esto no resuelve el problema, consulte los consejos en la siguiente tabla. Si su problema no se enumera en la siguiente tabla, entonces póngase en contacto con nosotros a través de uno de los números de teléfono en la Página 2.

Problemas	Posibles soluciones
No hay sonido o imagen	<ul style="list-style-type: none"><li>• Compruebe si el cable de alimentación está enchufado a una toma de corriente CA.</li><li>• Pulse el botón de Encendido en el control remoto para activar la unidad desde el modo de 'Espera'.</li><li>• Compruebe para ver si la luz LED está encendida o no. Si está encendida, entonces el TV está recibiendo alimentación.</li></ul>
He conectado una fuente externa a mi TV pero no obtengo ninguna imagen y/o sonido	<ul style="list-style-type: none"><li>• Compruebe que ha realizado correctamente la conexión de salida de la fuente externa y la conexión de entrada del TV.</li><li>• Asegúrese de haber realizado correctamente la selección del modo de entrada para la señal entrante.</li></ul>
Cuando enciendo mi TV, existe un retraso por unos segundos antes de que aparezca la imagen. ¿Esto es normal?	<ul style="list-style-type: none"><li>• Sí, esto es normal. El TV se está inicializando y buscando la información de configuración anterior.</li></ul>
La imagen es normal, pero no hay sonido	<ul style="list-style-type: none"><li>• Compruebe la configuración de volumen.</li><li>• Compruebe si el modo 'Silencio' está configurado a Activado.</li></ul>
Hay sonido pero no se ve imagen o se ve en blanco y negro	<ul style="list-style-type: none"><li>• Si la imagen está en blanco y negro, desenchufe el TV de la toma de corriente CA y vuelva a enchufarlo después de 60 segundos.</li><li>• Compruebe que el Color está configurado a 50 o más.</li><li>• Pruebe diferentes canales de TV.</li></ul>
El sonido y/o la imagen está distorsionado o aparece ondulado	<ul style="list-style-type: none"><li>• Un aparato eléctrico puede estar afectando el TV. Apague algún aparato que está de cerca y muévelo más lejos del TV.</li><li>• Inserte el enchufe de alimentación del aparato de TV en otra toma de corriente.</li></ul>
El sonido y la imagen son borrosos o se cortan momentáneamente	<ul style="list-style-type: none"><li>• Si utiliza una antena externa, compruebe la dirección, posición y conexión de la antena.</li><li>• Ajuste la dirección de su antena o reconfigure o ajuste la sintonización del canal.</li></ul>
Aparece una banda horizontal o vertical en la imagen y/o se está sacudiendo la imagen	<ul style="list-style-type: none"><li>• Compruebe si existe un aparato o herramienta eléctrica de cerca que causa interferencias.</li></ul>
El gabinete de plástico hace un sonido tipo "clic"	<ul style="list-style-type: none"><li>• Puede ocurrir el sonido "clic" cuando la temperatura del televisor cambia. Este cambio hace que el gabinete del televisor se expanda o se contraiga, lo que provoca el sonido. Esto es normal y el TV está bien.</li></ul>
El control remoto no funciona	<ul style="list-style-type: none"><li>• Confirme que el TV sigue estando encendido y está operativo.</li><li>• Cambie las pilas del control remoto.</li><li>• Compruebe si las pilas están instaladas correctamente.</li></ul>

# Especificaciones del Producto

<b>Nombre del Modelo</b>		<b>75H6570G / 75H6590G / 75H65G / 75H78G</b>
Dimensiones (An x Al x P)	Sin Soporte	66.0 × 38.1 × 3.1 inches (1 676 × 968 × 79 mm)
	Con Soporte	66.0 × 40.9 × 14.0 inches (1 676 × 1040 × 356 mm)
Peso	Sin Soporte	55.3 lbs (25.1 kg)
	Con Soporte	56.4 lbs (25.6 kg)
Ancho del Soporte de TV (An × P)		51.5 × 14.0 inches (1 308 × 356 mm)
Clase		75" (190.5 cm)
Tamaño de la Pantalla Activa (Diagonal)		74.5 inches (189.23 cm)
Resolución de Pantalla		3 840 × 2 160
Potencia de Audio		10 W + 10 W
Consumo de energía		260 W
Fuente de Alimentación		120 V ~ 60 Hz
Conectividad		Función Inalámbrica Incorporada (banda dual 2x2)
Puertos		3 puertos HDMI, 2 puertos USB, 1 puerto LAN para Ethernet, 1 Salida de Audio Digital, 1 Entrada RF, 1 Salida de Audio para Auriculares, 1 Entrada de Video Compuesto RCA, 1 Entrada de Audio izquierdo/derecho para Compuesto
Canales de Recepción		VHF: 2 - 13, UHF: 14 - 69, CATV: 1 - 125 Transmisión Terrestre Digital (8VSB): 2 - 69 Cable digital (64/256 QAM): 1 - 135
Tipo de Sintonizador		Frecuencia sintetizada
Sistema de Recepción		Analógico: NTSC Digital: ATSC/QAM
Temperatura Operativa		41°F - 95°F (5°C - 35°C)
Humedad Operativa		20% a 80% sin condensación
Temperatura de Almacenamiento		5°F a 113°F (-15°C a 45°C)
Humedad de Almacenamiento		10% a 70% sin condensación

**Exención de responsabilidad:** Todos los productos, especificaciones del producto y datos están sujetos a cambios sin previo aviso para mejorar la fiabilidad, función, diseño o de otra manera.

# Certificación y Cumplimiento

## Aviso de la FCC

Este dispositivo ha sido probado y cumple con los límites para los dispositivos digitales de Clase B, de conformidad con la Parte 15 de las Reglas de la FCC. Estos límites están diseñados para proporcionar una protección razonable contra interferencias perjudiciales en una instalación residencial. Este dispositivo genera, utiliza y puede irradiar energía de radiofrecuencia y, si no se instala y se utiliza de acuerdo con las instrucciones, puede causar interferencias perjudiciales en las comunicaciones de radio.

Sin embargo, no existe garantía de que no se produzcan interferencias en una instalación particular. Si este dispositivo causa interferencias perjudiciales a la recepción de radio o televisor, que puede ser determinado apagando y encendiendo el dispositivo, se recomienda al usuario que intente corregirlas tomando una o varias de las siguientes medidas:

- Reoriente o recolocque la antena receptora.
- Aumente la separación entre el equipo y el receptor.
- Conecte el equipo a una toma de corriente en un circuito diferente de al que está conectado el receptor.
- Consulte con el distribuidor o un técnico especializado en radio/TV en caso de necesitar ayuda.

**NOTA:** El fabricante no es responsable de ninguna interferencia de radio o TV causada por modificaciones no autorizadas al equipo. Dichas modificaciones pueden anular la autorización de operar el equipo del usuario.

El Módulo Wi-Fi cumple con los límites de exposición a la radiación de la FCC establecidos para un entorno incontrolado. Este dispositivo debe estar instalado y operado con una distancia mínima de 20 centímetros entre el radiador y su cuerpo.

Este dispositivo cumple con las normas RSS exentas de licencia de la Industria Canadiense. El funcionamiento está sujeto a las siguientes dos condiciones:

- (1) Este dispositivo puede no causar interferencias; y
- (2) Este dispositivo debe aceptar cualquier interferencia, incluyendo las interferencias que pueden causar un funcionamiento indeseado del dispositivo.

### Declaración de Conformidad

Nombre Comercial: Hisense

Modelo: 75H6570G / 75H6590G / 75H65G / 75H78G

Parte Responsable: Hisense USA Corporation

Dirección: 7310 McGinnis Ferry Road, Suwanee, GA 30024

Número de Teléfono: 678-318-9060

Este dispositivo cumple con la Parte 15 de las Reglas de la FCC. El funcionamiento está sujeto a las siguientes dos condiciones: (1) este dispositivo puede no causar interferencias perjudiciales, y (2) este dispositivo debe aceptar cualquier interferencia recibida, incluyendo las interferencias que pueden causar un funcionamiento indeseado.



Dolby, Dolby Vision, Dolby Audio y el símbolo de doble D son marcas comerciales de Dolby Laboratories. Fabricado bajo licencia de Dolby Laboratories. Obras confidenciales no publicadas. Derechos de autor © 1992-2019 Dolby Laboratories. Todos los derechos reservados.



Para las patentes de DTS, consulte <http://patents.dts.com>. Fabricado bajo licencia de DTS Licensing Limited. DTS, el Símbolo, DTS y el Símbolo juntos, Virtual:X, y el logotipo de DTS Virtual:X son marcas comerciales registradas y/o marcas comerciales de DTS, Inc. en los Estados Unidos y/u otros países. © DTS, Inc. Todos los Derechos Reservados.



Los términos HDMI y HDMI High-Definition Multimedia Interface, y el logotipo de HDMI son marcas comerciales o marcas comerciales registradas de HDMI Licensing Administrator, Inc. en los Estados Unidos y otros países.



## Protección del medio ambiente

Esta marca indica que este producto no debe ser desechado junto con otras basuras domésticas para evitar el daño posible al medio ambiente o a la salud humana debido al desecho de basura incontrolado. Recíclelo responsablemente para promover la reutilización sostenible de los recursos materiales. Para devolver su dispositivo utilizado, por favor use los sistemas de devolución o recolección disponibles en su localidad o póngase en contacto con el vendedor donde compró su producto, ellos podrían tomar este producto para el reciclado y protección del medio ambiente.

©2020. Todos los derechos reservados. Hisense y el logotipo de Hisense son marcas comerciales registradas de Hisense. Otras marcas y nombres de producto son marcas comerciales registradas de sus respectivos propietarios.